

INFORMATIONS TECHNIQUES

INTU®

FIXATION CLIPSÉE

LES + PRODUIT

Se fixe directement sur la fenêtre via des attaches métalliques glissées entre le joint et le vitrage.

Un montage sans perçage de la fenêtre, ni éléments apparents.

Ce store peut s'installer sur 90% des fenêtres.

La barre de charge est guidée par une drisse fixée sur l'attache basse, ce qui permet de maintenir le store sur la fenêtre.

FIXATION CLIPSÉE

Boîtier : affleure la fenêtre, à l'intérieur du cadre, au plus près de la vitre.
Profil extrudé élégant. Le mécanisme existe en coloris blanc (Ral 9010), anodisé ou marron (Ral 8014).

Manœuvre : pour l'orientation des lames (véniens uniquement)

Barre de charge : forme profilée pour réduire l'écart de lumière entre la barre de charge et la fenêtre et offrir une zone d'appui pour permettre les manœuvres : lever / baisser

Embout de guidage : de couleur coordonnée pour améliorer le design.

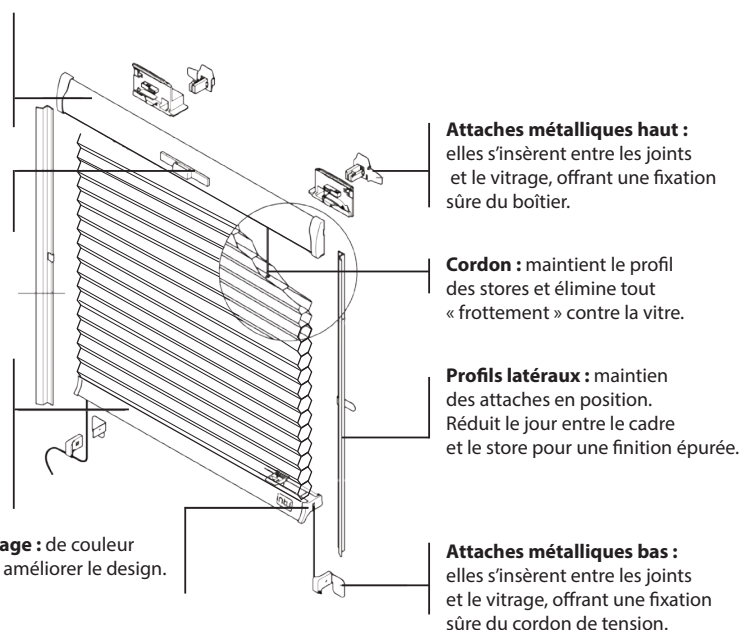

Attaches métalliques haut : elles s'insèrent entre les joints et le vitrage, offrant une fixation sûre du boîtier.

Cordon : maintient le profil des stores et élimine tout « frottement » contre la vitre.

Profils latéraux : maintien des attaches en position. Réduit le jour entre le cadre et le store pour une finition épurée.

Attaches métalliques bas : elles s'insèrent entre les joints et le vitrage, offrant une fixation sûre du cordon de tension.

DONNÉES TECHNIQUES

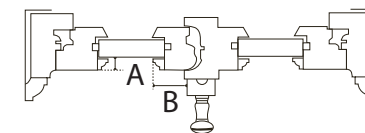

Dim A : profondeur de parclose

Dim B : recouvrement

(voir contraintes dimensionnelles).

Profondeur de la parclose (Dim A)	Min. 11 mm	
	Max. 35 mm NOUVEAU	
Recouvrement (Dim B)	Min. 50 mm	
Surface du store	Max. 1,5 m ²	
Largeur	Vénitien	Min. 260 mm
	Plissé / Duette®	Min. 240 mm
		Max. 1 400 mm
Hauteur		Min. 200 mm
		Max. 2 000 mm

Le store est clipsé sur des attaches métalliques insérées entre le joint et le vitrage. Le store est donc parfaitement intégré à la fenêtre sans trou ni vis.

BOUCHE D'AÉRATION

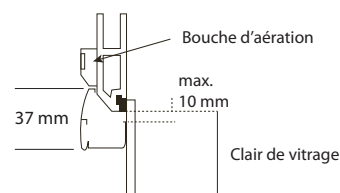

En présence d'ouverture d'aération, une réduction de 10 mm maximum peut-être appliquée sur la hauteur du clair de vitrage.

BOÎTIER RACCOURCI (DE SÉRIE)

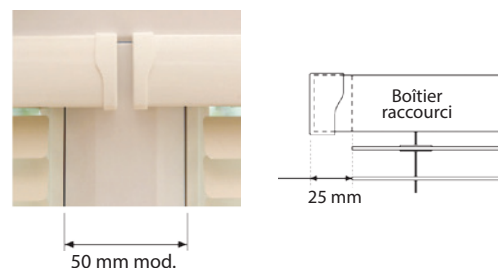

En présence d'ouverture d'aération, une réduction de 10 mm maximum peut-être appliquée sur la hauteur du clair de vitrage.

CHOIX DU PROFIL

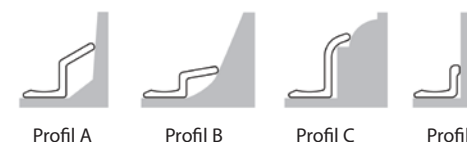
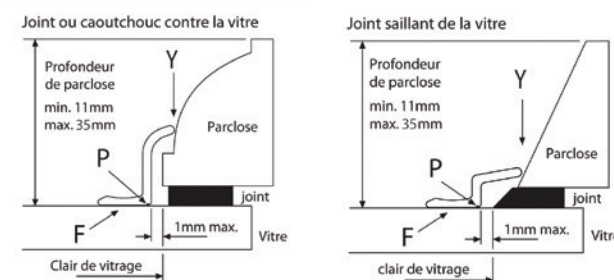

Sélectionnez le profil côté qui :

- appui convenable au point Y
- possède au moins un écart de 1 mm entre le point P et la vitre
- maintenir la coulisse à plat sur le verre

FIXATION VISSÉE

LES + PRODUIT

Pour des stores jusqu'à 2,5 m².

Avec cette version il est possible d'aller dans des dimensions beaucoup plus grandes.

Le mécanisme est vissé en partie haute mais aucune vis n'est apparente.

FIXATION VISSÉE

Boîtier : affleure la fenêtre, à l'intérieur du cadre, au plus près de la vitre. Profil extrudé élégant. Le mécanisme existe en coloris blanc (Ral 9010), anodisé ou marron (Ral 8014).

Barre de charge : forme profilée pour réduire l'écart de lumière entre la barre de charge et la fenêtre et offrir une zone d'appui pour permettre les manœuvres : lever / baisser.

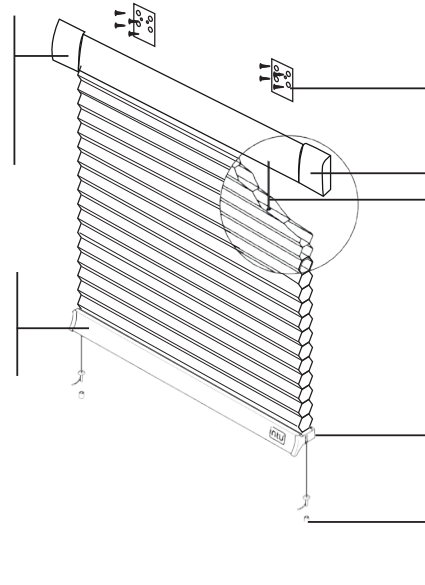

Accessoires de fixation

Embout : attaché au cadre, élément de finition du support de façade.

Cordon : maintient le profil des stores et élimine tout « frottement » contre la vitre.

Embout de guidage : de couleur coordonnée pour améliorer le design.

Oeillets : fixé sur la parclose, maintien le cordon sous tension.

INFORMATIONS TECHNIQUES

INTU®

DONNÉES TECHNIQUES

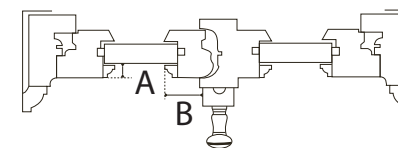

Dim A : profondeur de parclose

Dim B : recouvrement

(voir contraintes dimensionnelles).

Profondeur de la parclose (Dim A)	Min. 15 mm	
	Max. 35 mm	
Recouvrement (Dim B)	Min. 25 mm	
Surface du store	Max. 2,5 m ²	
Largeur	Vénitien	Min. 260 mm
	Plissé / Duette®	Min. 240 mm
		Max. 1 800 mm
Hauteur		Min. 200 mm
		Max. 2 500 mm

Le store est maintenu par une fixation vissée sur le cadre de votre fenêtre.

Le cordon de guidage est maintenu en bas par des inserts fixés sur la parclose.

BOÎTIER RACCOURCI (EN OPTION)

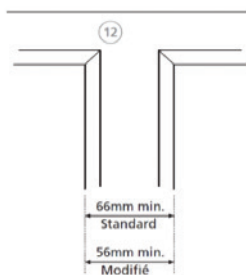

12 Lorsque deux fenêtres sont positionnées côte à côte, ou si le profil de recouvrement est particulièrement étroit, un boîtier raccourci est disponible.

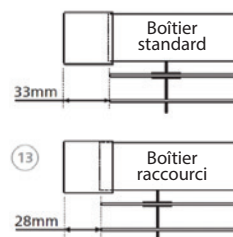

13 Avec le boîtier raccourci, le boîtier sera 5 mm plus court de chaque côté, comparé à un boîtier normal.

INSTALLATION PARCLOSE NORMALE

Profondeur de parclose entre 15 et 35mm.

Mesurer la dimension du clair de vitrage en largeur (dimension du vitrage sans les joints).

INFORMATIONS TECHNIQUES

INTU®

PRISE DE MESURE

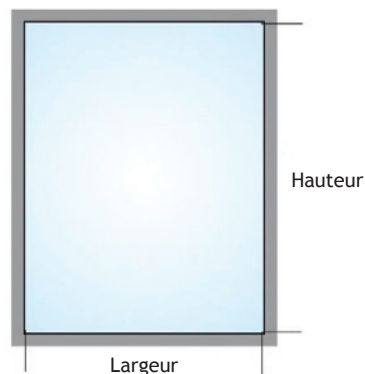

Attention à la prise de mesure clipsée ou vissée : mesurer le clair de vitrage (sans le joint)

INTU® SE DÉCLINE EN TROIS VERSIONS DANS TOUS LES COLORIS DE LA GAMME

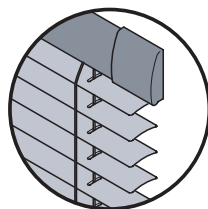

INTU® Vénitien

Store INTU® monté avec un store vénitien 25 mm de notre gamme Classic.

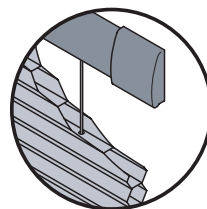

INTU® Duette®

Store INTU® monté avec un store Duette® coloris de notre gamme.

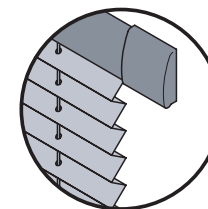

INTU® Plissé

Store INTU® monté avec un store plissé coloris de notre gamme.

MANŒUVRES

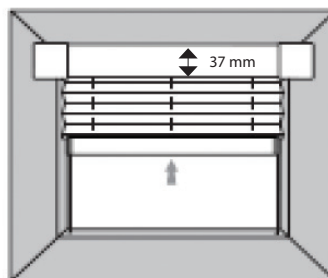

MANŒUVRE MANUELLE (DE SÉRIE)

Ouverture et fermeture du store pour manœuvre manuelle par la barre de charge.

Encoche pour perche livrée de série.

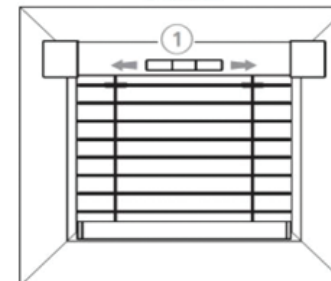

POIGNÉE D'ORIENTATION (DE SÉRIE)

Orientation des lames. Orientation haute en standard.

Faites glisser la manœuvre haute de droite à gauche pour orienter les lames. Une perche est disponible pour les stores posés en hauteur.



MANŒUVRE PAR PERCHE

POUR LES STORES POSITIONNÉS EN HAUTEUR (EN OPTION)

Encoche pour manœuvre par perche. Pour l'ouverture du store lorsque celui-ci est en hauteur.

N.B. : cette option n'est pas disponible en manœuvre multizone.

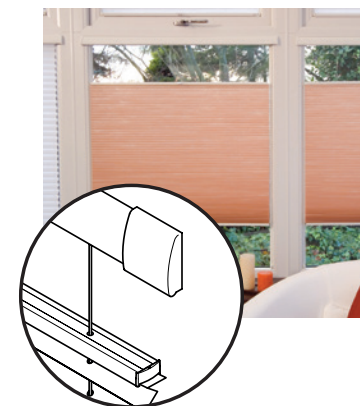

MANŒUVRE MULTIZONE

(EN OPTION POUR LE PLISSÉ OU DUETTE UNIQUEMENT)

Ouverture et fermeture du store par le haut ou le bas manuellement par les barres de charge.

Surface maxi 1,5 m².