

Documentation technique

STORE
TOILE
BANNETTE
Projection

Mai 2019

Descriptif

GÉNÉRALITÉS : Le choix et la pose des produits doivent être réalisés en conformité avec le DTU 34.4.

Particulièrement adaptée aux petites installations, le store Bannette Projection est conçu pour les baies de grandes dimensions et l'équipement des balcons. Son fonctionnement est simple et fiable.

Armature constituée de supports en aluminium moulé laqué, supportant le mécanisme d'enroulement et pouvant se fixer de face, sous plafond ou en baie.

Tube d'enroulement en acier galvanisé Ø 78 mm avec gorge pour fixation de la toile.

Barre de charge

- dans fourreau de toile, Ø 40 mm en acier galvanisé (LHT limitée à 5850 mm).
- visible arrondie, Ø 40 mm en aluminium laqué (LHT limitée à 5850 mm)
- visible rectangulaire, 50 x 70 mm en aluminium laqué pour largeur supérieure à 5850 mm (et en option pour les largeurs inférieures).

Bras à projection :

- bras sans ressort ou avec ressort (en option), en profil d'aluminium.
- articulation en aluminium moulé, avec fixation murale mixte (de face ou en baie).
- embouts de bras en aluminium moulé, 2 modèles : pour barre de charge Ø 40 mm et barre de charge 50 x 70 mm.
- avancées réalisables : 300 mm à 2000 mm pour les bras sans ressort et de 590 mm à 1500 mm pour les bras avec ressort.
- 2 bras jusqu'à 5850 mm de largeur.
- 3 bras de 5851 à 10640 mm de largeur.

Les bannettes de largeur inférieure à 5850 mm sont équipées d'une toile continue. Pour les largeurs supérieures, il est nécessaire d'utiliser des toiles séparées.

Manœuvre par treuil avec manivelle décrochable ou fixe avec renvoi intérieur.

Motorisation : par motoréducteur tubulaire, disponible avec ou sans commande de secours.

Auvent en aluminium extrudé, laqué, équipé à ses extrémités de joues, l'ensemble protégeant l'installation des intempéries. La fixation de l'auvent est assurée par des équerres réparties tous les 1500 mm.

Bannette (en 1 partie jusqu'à LHT 5850 mm) - Pose de face

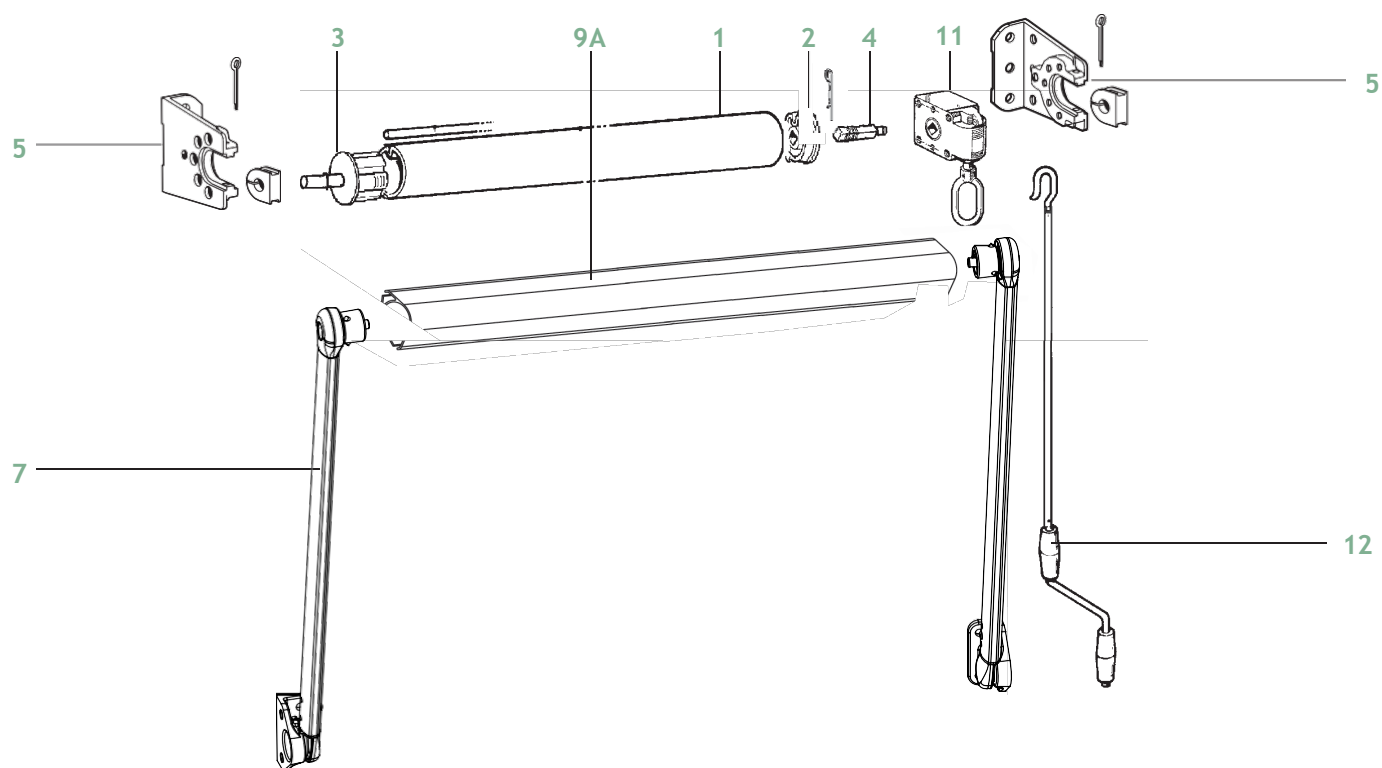

Bannette (en 1 partie jusqu'à LHT 5850 mm) - Pose plafond

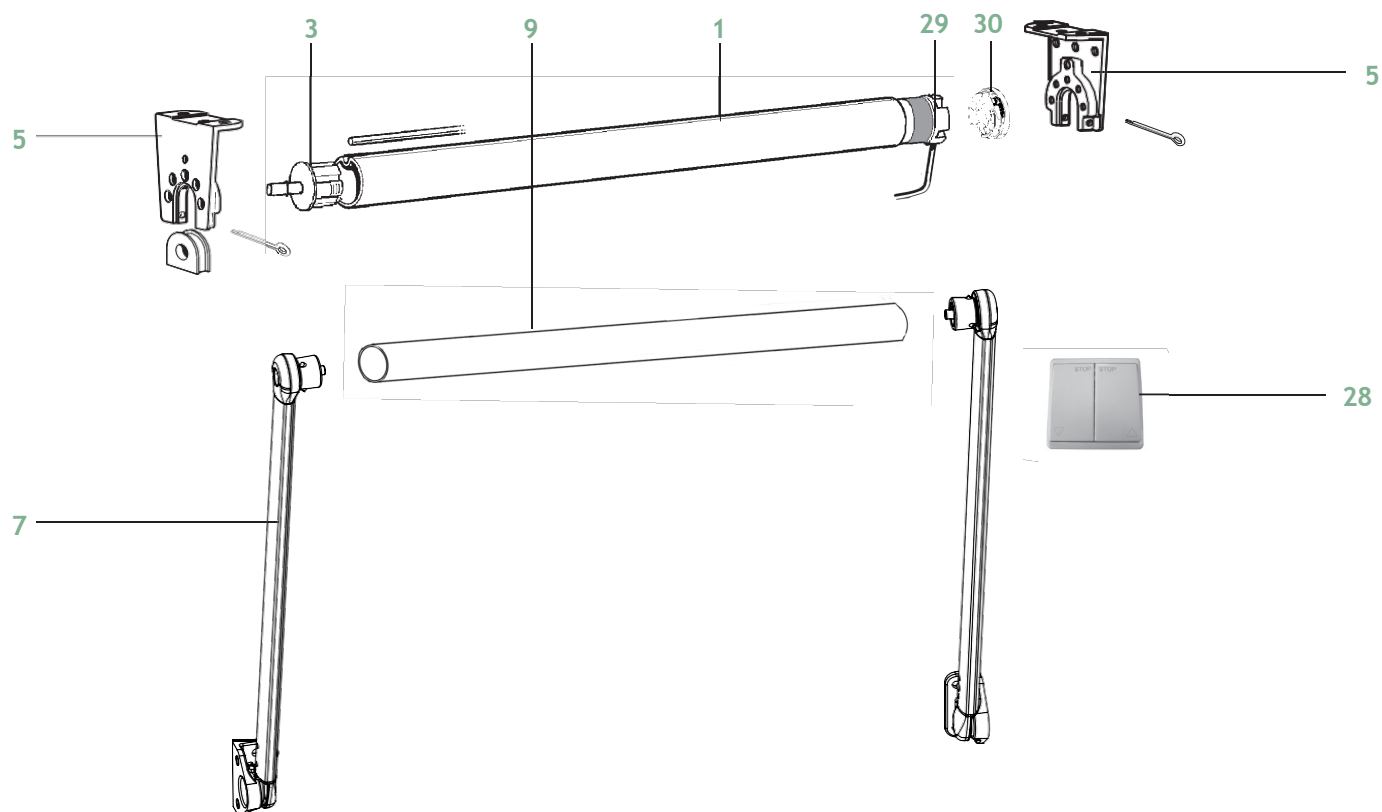

- 1 TUBE D'ENROULEMENT Ø 78 mm RAINURÉ EN ACIER GALVANISÉ
- 2 EMBOUT DE TUBE CÔTÉ MANŒUVRE
- 3 EMBOUT DE TUBE TÉLÉSCOPIQUE Ø 12 mm
- 4 AXE CARRÉ DE 13 mm RÉGLABLE
- 5 SUPPORT DE TUBE D'ENROULEMENT EN ALUMINIUM LAQUÉ
- 7 BRAS BANNETTE POUR BDC PROJECTION ARRONDIE
- 9 TUBE Ø 40 mm EN ACIER

- 9A BARRE DE CHARGE PROJECTION ARRONDIE Ø 40 mm EN ALUMINIUM LAQUÉ
- 11 TREUIL R1/7
- 12 MANIVELLE
- 28 INVERSEUR FIXE BLANC
- 29 MOTEUR 230 V 10 Nm FILAIRE OU RADIO
- 30 KIT DE FIXATION MOTEUR

Bannette à Projection (en 2 parties de 5851 mm à 10640 mm) - Pose de face

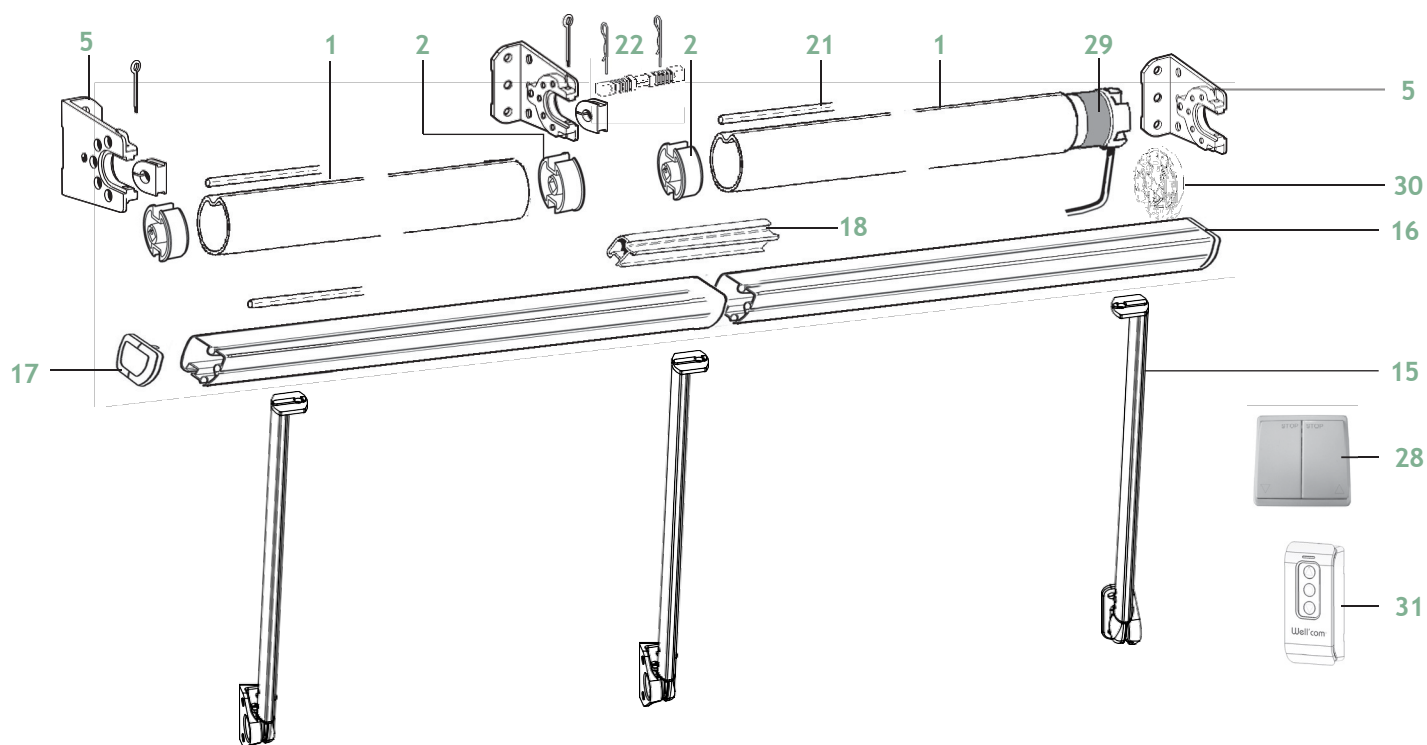

- | | | | |
|----|---|----|---------------------------------------|
| 1 | TUBE D'ENROULEMENT Ø 78 mm RAINURÉ EN ACIER GALVANISÉ | 21 | JONC PLASTIQUE RIGIDE |
| 2 | EMBOUIT DE TUBE CÔTÉ MANŒUVRE | 22 | AXE DE COUPLAGE DE TUBE D'ENROULEMENT |
| 5 | SUPPORT DE TUBE D'ENROULEMENT | 28 | INVERSEUR FIXE BLANC |
| 15 | BRAS BANNETTE POUR BDC 50 X 70 mm ALUMINIUM | 29 | MOTEUR 230 V 20 Nm FILAIRE OU RADIO |
| 16 | BARRE DE CHARGE 50 X 70 mm EN ALU | 30 | KIT DE FIXATION MOTEUR |
| 17 | EMBOUIT DE BARRE DE CHARGE | 31 | EMETTEUR PORTATIF RADIO WELL'COM® |
| 18 | RACCORD POUR BARRE DE CHARGE | | |

Bras

pour barre de charge 50 x 70 mm

pour barre de charge Ø 40 mm

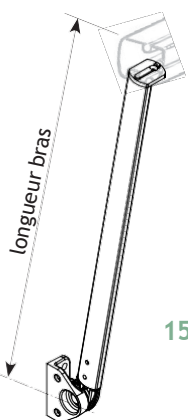

15

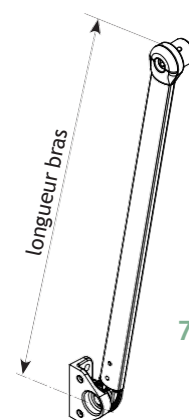

7

Bras SANS ressort, existents en longueurs : de 300 à 2000
 Bras AVEC ressort, existents en longueurs : de 590 à 1500

calcul longueur de bras

EN TABLEAU

sans auvent

$$LB = \frac{HSL - ht \text{ lambrequin} - 50}{2}$$

avec auvent

$$LB = \frac{HSL - ht \text{ lambrequin} - 65}{2}$$

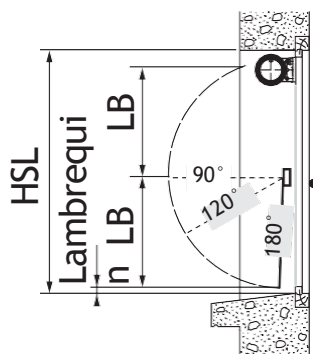

EN FACADE

avec ou sans auvent

$$LB = \frac{HSL - ht \text{ lambrequin} + 65}{2}$$

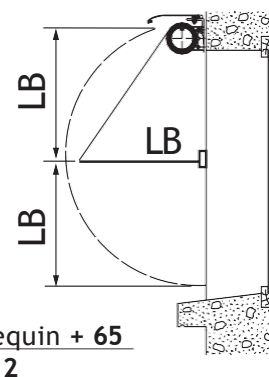

Auvent

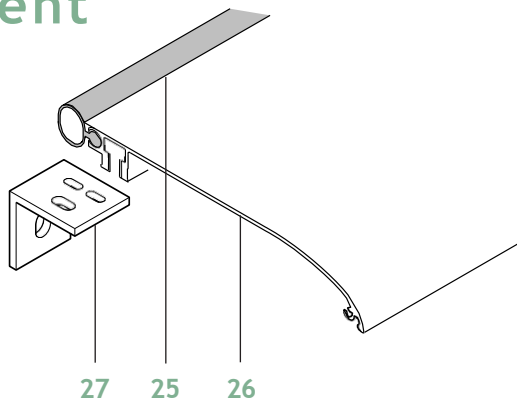

- 25 JOINT D'AUVENT assure l'étanchéité entre le crépi et le store
- 26 AUVENT en aluminium extrudé (coloris laqué satiné)
- 27 EQUERRE en aluminium (coloris laqué satiné), pour fixation de l'auvent

Caractéristiques dimensionnelles

	LIMITES DIMENSIONNELLES / DIMENSIONAL LIMITS		
	LONGUEUR BRAS MAXI MAXIMUM ARM LENGHT	LARGEUR MAXI MAXIMUM WIDTH	
		EN 1 partie <i>All-in-one</i>	en 2 parties <i>2 parts</i>
A PROJECTION AVEC BRAS SANS RESSORT	2000	5850 ⁽²⁾	10640
A PROJECTION AVEC BRAS À RESSORT	1500	5850 ⁽²⁾	10640

⁽¹⁾ Hauteur 5000 maxi pour un store en plusieurs parties. En 1 partie : 5400 mm pour les toiles acryliques et 6000 mm pour les toiles enduites.
⁽²⁾ Largeur maxi 5850 mm pour les toiles acryliques et 4800 mm pour les autres toiles (toiles enduites).

TABLEAU DES MOTORISATIONS / MOTORIZATION	
Largeur de 0 à 5850 mm <i>0 to 5850 mm</i>	Largeur de 5851 à 10640 mm <i>5851 to 10640 mm</i>
Moteur 10 Nm	Moteur 20 Nm

TABLEAU DES LARGEURS MINI / MINIMUM WIDTH					
Treuil 1/7 et treuil 1/13	Franciasoft 10 Nm	Franciasoft 20 Nm	LT 50	ALTUS 50 RTS 6/17	SUNEA IO
500	685	685	750	850	850

Encombresments store replié

MODÈLE AVEC AUVENT
POSE DE FACE

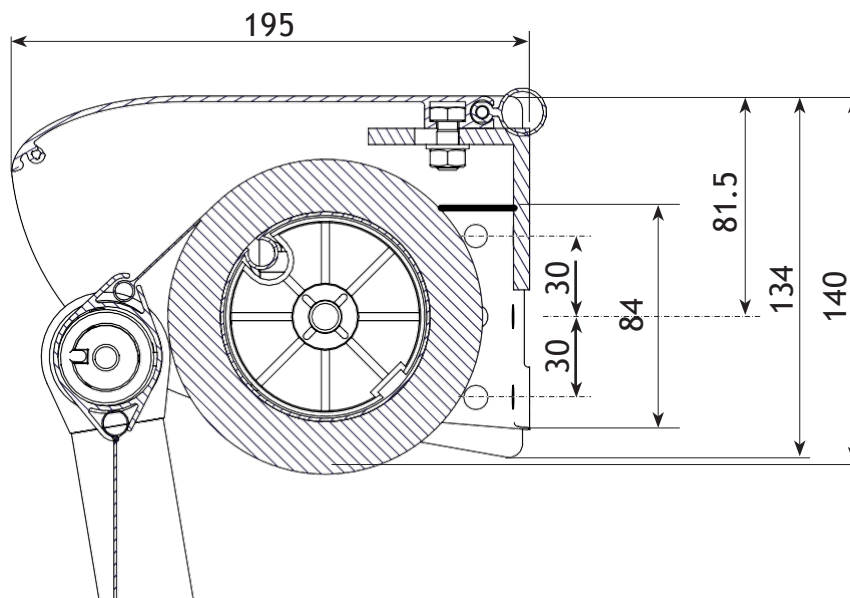

Prise de mesures

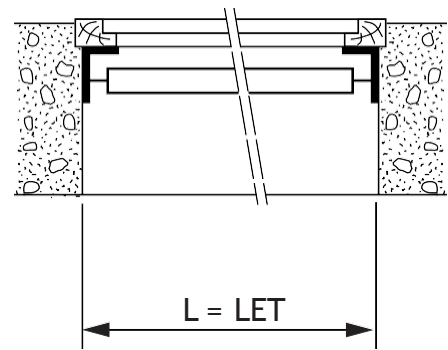
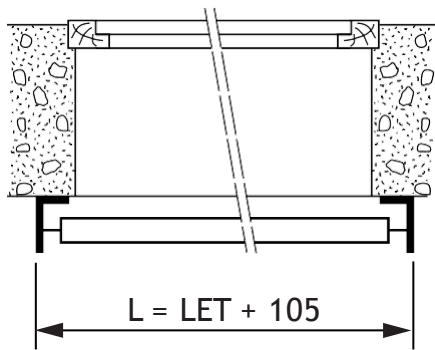

Sorties de manœuvre avec renvoi

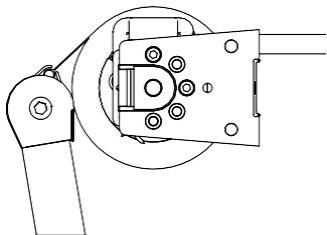

Sortie 1

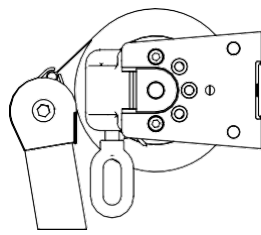

Sortie 2

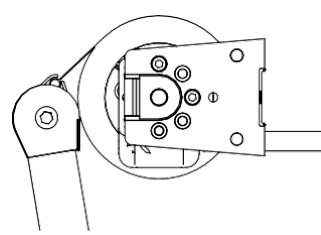

Sortie 3

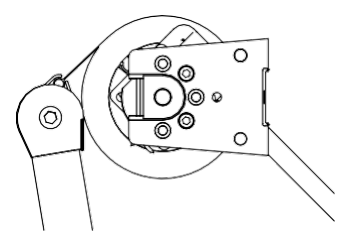

Sortie 4

Détails

Grand modèle AVEC ressort

Grand modèle SANS ressort

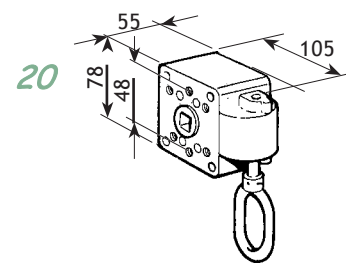
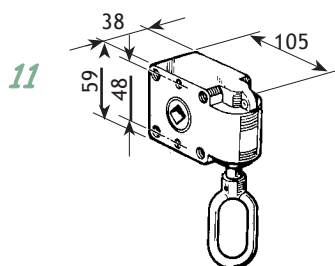
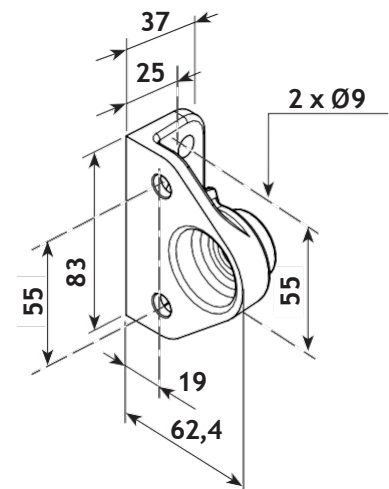
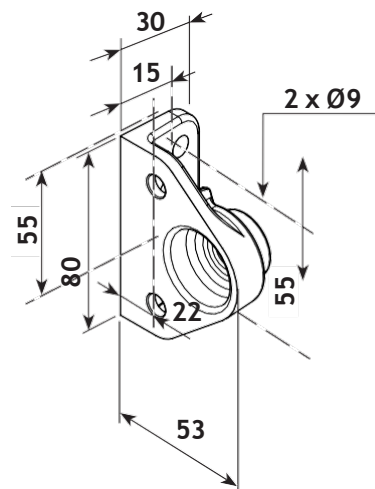
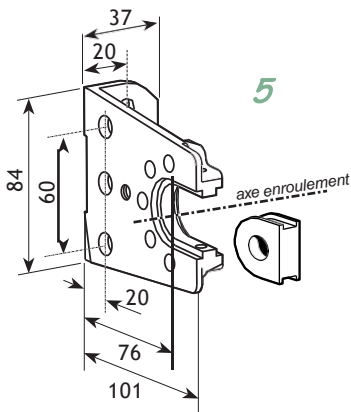

CLASSE AU VENT

suivant Norme EN13561

En projection, le store est en classe 2

Pour un store couplé, la classe au vent du store correspond à la classe au vent du module le plus grand.

Nous avons défini une vitesse maxi au-dessus de laquelle le store extérieur doit être impérativement replié :

Store avec une résistance aux charges de vent **classe 2** de la Norme NF EN13561 :

Replier le store au-delà de 38 km/h (≈ Force 5)

La vitesse maxi que peut supporter le store est soumise aux réserves suivantes :

- Le store doit être monté dans l'embrasure ou directement sur la façade, avec un écartement du tablier (ou de la toile) inférieur à 100 mm de la façade.
- Lors d'un écartement de la façade de 101 à 300 mm, abaisser de 10 km/h la vitesse maxi communiquée au-dessus de laquelle le store extérieur doit être replié.
- Lors d'un écartement de la façade de 301 à 500 mm, abaisser de 20 km/h la vitesse maxi communiquée au-dessus de laquelle le store extérieur doit être replié.
- Ne pas poser le store avec un écartement supérieur à 500mm de la façade.

Normes et réglementations

Tenue à la corrosion suivant la norme EN 13561, classe 4 - 240HBS pour les composants extérieurs.

Les renvois de manœuvre treuil intérieurs sont classe 2. Par contre l'axe de renvoi intérieur est classe 4.

DOCUMENT NON CONTRACTUEL ;FRANCIAFLEX SE RÉSERVE LA POSSIBILITÉ DE MODIFIER SES PRODUITS AFIN DE LEUR APPORTER TOUTE AMÉLIORATION TECHNIQUE.

UTILISEZ LES DOCUMENTS SPÉCIFIQUES DISPONIBLES AUPRÈS DE FRANCIAFLEX POUR LA PRISE DE MESURES ET LA RÉDACTION DE LA COMMANDE.

Toutes les indications dimensionnelles qui figurent sur ce document sont exprimées en mm et vue de l'intérieur.

0 810 820 500 Service 0,06 € / min
+ prix appel



FRANCIAFLEX

valoriser les espaces de vie

FRANCIAFLEX
www.franciaflex.com