



LA PORTE TERTIAIRE ALU / PVC

PAR FPEE



BV Cert. 6412419



Un savoir-faire reconnu depuis près de 40 ans

FPEE est un groupe industriel français qui depuis près de 40 ans est reconnu pour son savoir-faire et son offre multi matériaux. L'entreprise fabrique des fenêtres et portes sur-mesure en PVC, RFP®, Alu, Bois et Mixte ainsi que des volets et portails en PVC et Alu. L'intégralité de nos menuiseries sont labellisées Origine France Garantie.



Une exigence sur la qualité

Soucieux de la qualité de ses produits, FPEE fabrique l'ensemble de ses menuiseries dans ses 5 sites de production situés dans le Nord et l'Ouest de la France. Nos menuiseries sont conformes aux labels de la profession et sont testées dans les conditions les plus strictes.

2

La protection de l'environnement au quotidien

FPEE s'engage quotidiennement à la gestion environnementale de ses sites, au recyclage de ses déchets et à la qualité de ses différents process. Notre usine de laquage est classée ICPE (Installation Classée pour la Protection de l'environnement).

Norme Européenne
QUALIPARC

***I.C.P.E**
Installation Classée
pour la Protection
de l'Environnement



2

SOMMAIRE

• Généralités & Spécificités	4
• Focus technique	10
• Sécurité & Confort	12
• Accessoires	14
• Personnalisation	15
• Types de pose	16
• Habillages	24
• Certifications & Labels	26
• Garanties & Entretien	26
• Notes	27





GÉNÉRALITÉS & SPÉCIFICITÉS

Destinées aux immeubles, commerces et collectivités, les portes d'entrée tertiaires garantissent fiabilité, performance thermique et esthétique. Disponible en aluminium et en PVC, la gamme tertiaire s'adapte aux passages intensifs et offre un large choix d'accessoires de sécurité.



4

SPÉCIAL GRANDS ENSEMBLES

Configurations sur-mesure

- 1 vantail ou 2 vantaux
- Fixes latéraux
- Imposte fixe ou ouvrante
- Ouverture intérieure ou extérieure
- Pose par patte en acier renforcé

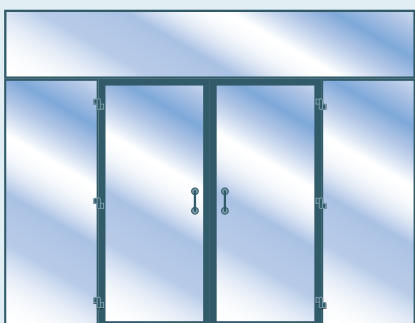

Les portes tertiaires sont conçues pour répondre à toutes les configurations, vous accordant ainsi un large choix de possibilités pour habiller votre façade ou votre vitrine.

En 1 vantail ou 2 vantaux, avec ou sans imposte et fixes latéraux, elles sont fabriquées sur-mesure et s'adaptent parfaitement aux grandes dimensions.

Dimensions maxi de l'ouvrant

en **ALU** par vantail :

- 1,2 mètre de largeur
- 3 mètres de hauteur

en **PVC** par vantail :

- 1 mètre de largeur
- 2,35 mètres de hauteur



SÉCURITÉ ET ISOLATION

Spécifiquement étudiées pour les entrées d'immeubles, commerces, bâtiments administratifs et entreprises, ces portes garantissent une grande résistance ainsi qu'une sécurité et une isolation thermique optimales.

ALU

- Ouvrant de 70 mm d'épaisseur
- Parois aluminium de 3 mm
- Profilés à rupture de pont thermique en alliage d'aluminium qualité bâtiment
- Panneaux de remplissage de 28 ou 47 mm
- Vitrages 4-20-4 à isolation thermique renforcée
- Autres vitrages (sécurité, phonique, intimité) disponibles en option

PVC

- Ouvrant de 60 mm d'épaisseur
- Renforts en acier de 2 mm dans l'ouvrant et le dormant
- Plinthe tubulaire et rejet d'eau
- Panneaux PVC de 32 mm d'épaisseur avec âme isolante
- Vitrages 4-20-4 à isolation thermique renforcée
- Autres vitrages (sécurité, phonique, intimité) disponibles en option

PERFORMANCE ET ACCESSIBILITÉ

Fortement sollicitées dans le temps, elles sont conçues pour durer et résister aux passages intensifs ainsi qu'aux intempéries. Les éléments constitutifs de nos portes sont régulièrement testés sur des bancs d'essais afin de vous garantir une excellente tenue dans le temps.

- Tests sur 1 000 000 de cycles ouverture/fermeture
- Tests de résistance à l'air, à l'eau et au vent (ALU et PVC: A*4 E*7B V*A2)
- Quincaillerie inoxydable composée d'éléments en inox et alu laqué
- Accessoires conformes aux certifications CE
- Seuil de 20 ou 8 mm adapté aux personnes à mobilité réduite (PMR)



5

PERSONNALISATION

Modulez votre porte tertiaire selon vos envies grâce à de nombreuses possibilités de personnalisation. Pour une intégration parfaite à votre façade, les portes tertiaires Alu sont compatibles avec notre gamme de menuiseries Alu Sensation 2.

- Remplissages pleins ou vitrés
- Traverses et meneaux
- Quincaillerie décorative
- Jusqu'à 1200 coloris en mono et bi-coloration (voir p15)





PORTE TERTIAIRE Gris Anthracite RAL 7016, équipée d'un bâton de maréchal rond et associée avec coulissant ALU.

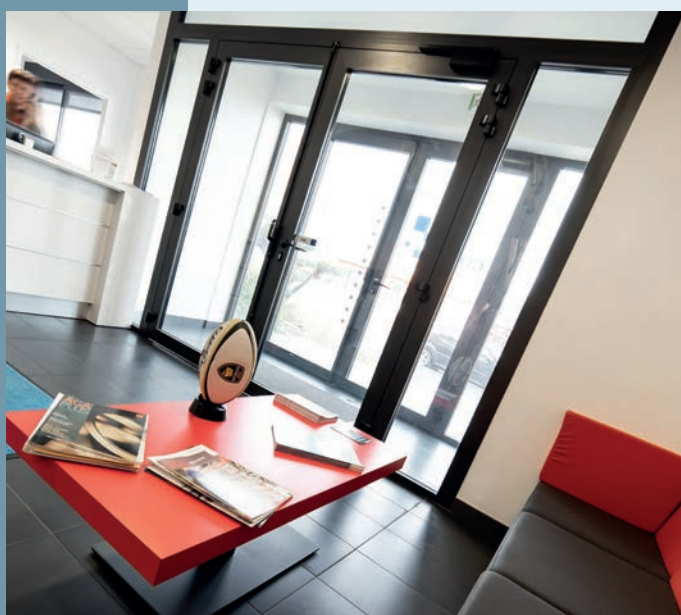

6





PORTE TERTIAIRE Gris Anthracite RAL 7016, équipée d'un bâton de maréchal rond et associée avec coulissants ALU sur allèges.

PORTES TERTIAIRES avec IMPOSTE et FIXES LATÉRAUX Gris Anthracite RAL 7016, équipées de traverses et barre anti-panique avec manœuvre extérieure.



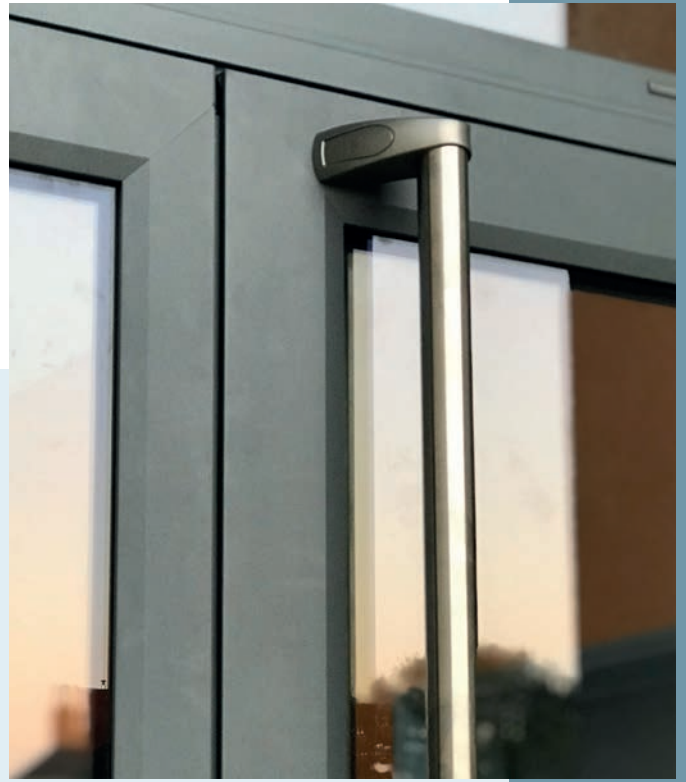

PORTE TERTIAIRE 2 vantaux Gris Soie RAL 7044, équipée de traverses et associée avec coulissant et porte fenêtre ALU.



ALU

FOCUS TECHNIQUE

PORTE TERTIAIRE ALU 70 mm

Performance thermique Ud : jusqu'à 1,3

Étanchéité AEV : A*4 E*7B V*A2

Affaiblissement acoustique : jusqu'à AC3



ESTHÉTIQUE

- Parclofes intérieures droites et lignes extérieures à pan coupé
- Remplissages pleins (28 ou 47 mm d'épaisseur) ou vitrés (4-20-4 en standard, retardataire d'effraction 44/2-16-4 et SP510 10-14-4 en option)
- Quincaillerie blanche, noire ou aspect inox
- 37 teintes au choix labellisées Qualicoat ou Qualimarine

CONFORT

- Paumelles en applique réglables en trois dimensions, ouverture intérieure ou extérieure

10

Profils d'ouvrant
Épaisseur 70 mm

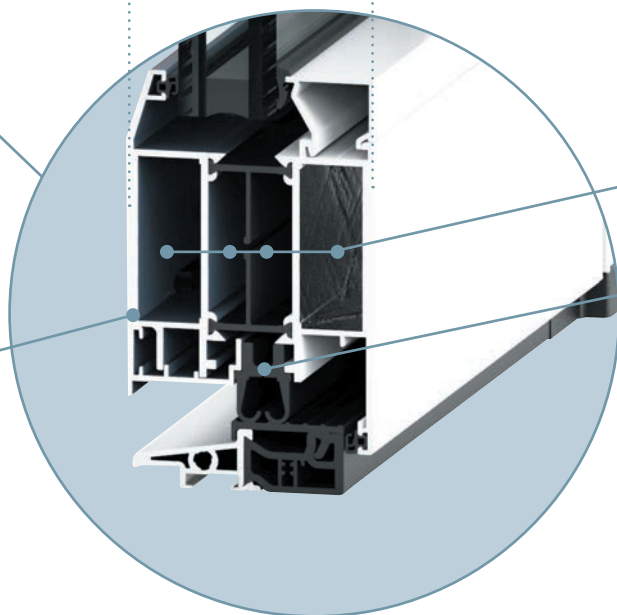

RIGIDITÉ

- Profils en alliage d'aluminium qualité bâtiment pour une rigidité accrue
- Paroi aluminium d'épaisseur 3 mm

ISOLATION ET ÉTANCHÉITÉ

- 4 chambres d'isolation dans l'ouvrant
- Joint central tubulaire et barrette polyamide
- Seuil à rupture de pont thermique PVC de 20 ou 8 mm (adapté aux PMR)

FOCUS TECHNIQUE

PORTE TERTIAIRE PVC 60 mm

PVC



Performance thermique Ud : jusqu'à 1,7
Étanchéité AEV : A*4 E*7B V*A2
Affaiblissement acoustique : jusqu'à AC3

ESTHÉTIQUE

- Parcloses intérieures droites ou moulurées, lignes extérieures à pan coupé
- Remplissages pleins (28 mm d'épaisseur) ou vitrés (4-20-4 en standard, retardataire d'effraction 44/2-16-4 et SP510 10-14-4 en option)
- Quincaillerie blanche, noire ou aspect inox

CONFORT

- Paumelles en applique réglables en trois dimensions, ouverture intérieure ou extérieure



Profils d'ouvrant
épaisseur 60 mm.

118 mm

RIGIDITÉ

- Renforts en acier galvanisé dans l'ouvrant et le dormant
- Plinthe tubulaire

ISOLATION ET ÉTANCHÉITÉ

- Rejet d'eau mouluré
- Joint brosse
- Seuil à rupture de pont thermique ALU de 20 mm

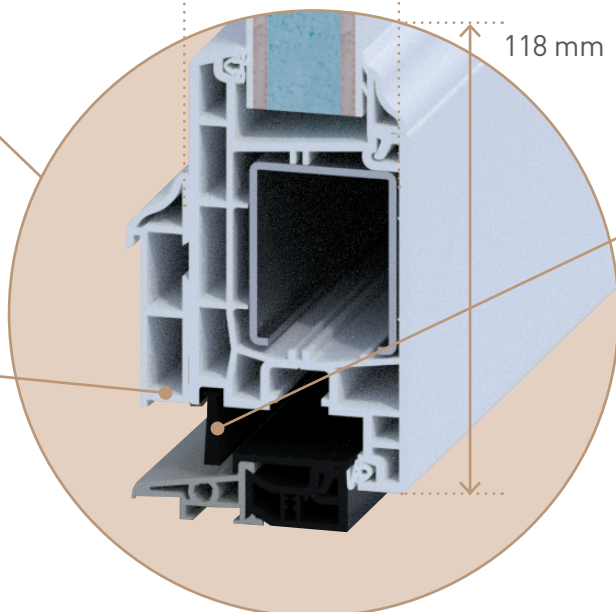



Afin de vous assurer une sécurité et un confort d'utilisation optimaux, de nombreux accessoires certifiés sont disponibles (retrouvez les certificats page 26). Ces accessoires répondent à des normes strictes et sont certifiés CE.



12

SERRURES

Pour une sécurité accrue, nos portes tertiaires sont équipées de serrures à 5 points en standard :

ALU

- Pêne dormant + 2 pênes sortants + 2 crochets basculants.
- Cylindre de sécurité 6 pistons débrayables + 5 clés + 1 carte de propriété.

Pêne journalier EN OPTION

PVC

- Galets et crochets basculants (1 vantail).
- Galets cylindriques (2 vantaux).
- Cylindre de sécurité 6 pistons débrayables + 5 clés + 1 carte de propriété.

Pêne dormant



Gâche



Pêne sortant



Gâches



Pêne dormant



Gâche



Crochet basculant





BARRE ANTI-PANIQUE ET PUSH-BARRE

Adaptées pour les issues de secours, elles permettent l'ouverture du vantail par une simple pression.



Barre anti-panique

Sans manœuvre extérieure.



Push-barre

À poser sur traverse.
Disponible sur porte tertiaire Alu.

Options pour barre anti-panique

En complément de la barre anti-panique et pour un plus grand confort d'utilisation, de nombreux accessoires sont disponibles.



Condamnation à la clé

Pour manœuvre extérieure.



Gâche électrique

Pour condamnation à distance.
Disponible sur porte tertiaire Alu.



Crémone pompier

Pour ouvrant secondaire.

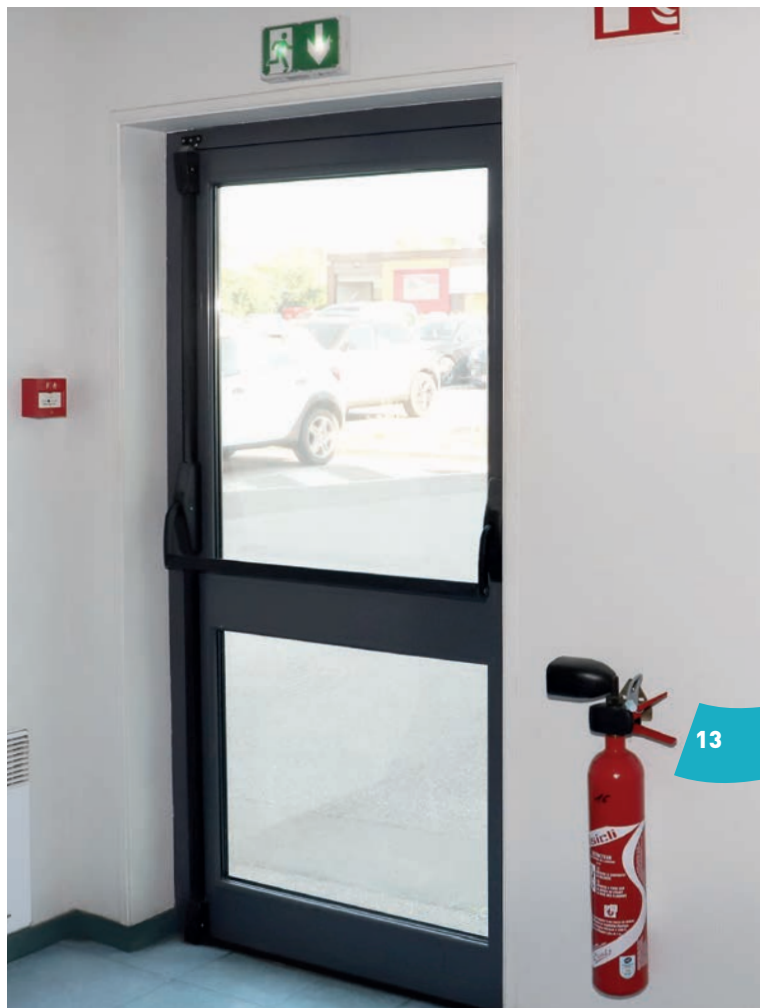

13

FERME-PORTE

Les ferme-portes permettent la fermeture automatique d'un ou plusieurs vantaux.

Bras à coulisse

À usage domestique ou intensif
(disponible sur porte tertiaire Alu),
ouverture intérieure ou extérieure.



Bras traditionnel

À usage domestique.
Disponible sur porte tertiaire Alu.



Sélecteur de fermeture

Permet le maintien du vantail principal lors de la fermeture du second vantail.

AUTRES OPTIONS

Kit ventouse

Utilisé afin de verrouiller ou déverrouiller l'accès par électromagnétisme.
Disponible sur porte tertiaire Alu.



Bloqueur au pied

Permet le maintien du vantail en position ouverture.
Non compatible avec une barre anti-panique ou push-barre.





ACCESSOIRES

POIGNÉES (ALU/PVC)

STANDARD



ALU
Poignée Horus
Blanche ou noire



PVC
Poignée rive bloc
Coloris F9: Standard
Blanche ou beige

POIGNÉES DE TIRAGE (ALU)

EN OPTION



Poignée Horus
Aspect inox



Poignée Anubis
Aspect inox



Poignée demi-lune
Blanche ou noire



Poignée aileron
Blanche ou noire



Poignée de tirage Hamon
Aspect inox



Bâton de maréchal rond
Aspect inox
longueur 350 mm
Blanc ou noir
longueur 500 mm



Bâton de maréchal rond
Aspect inox
longueur 3 000 mm
Blanc ou noir
longueur 3 000 mm



14

AUTRES ACCESSOIRES

EN OPTION



Boîte aux lettres sur traverse
Blanche, noire ou aspect inox



Bouton moleté





NUANCIERS

ALU

37
teintes
au choix
(bi-coloration
blanc ou mono
couleur).



PVC

2 coloris
teintés
dans la
masse.

BASE TARIF



EN OPTION

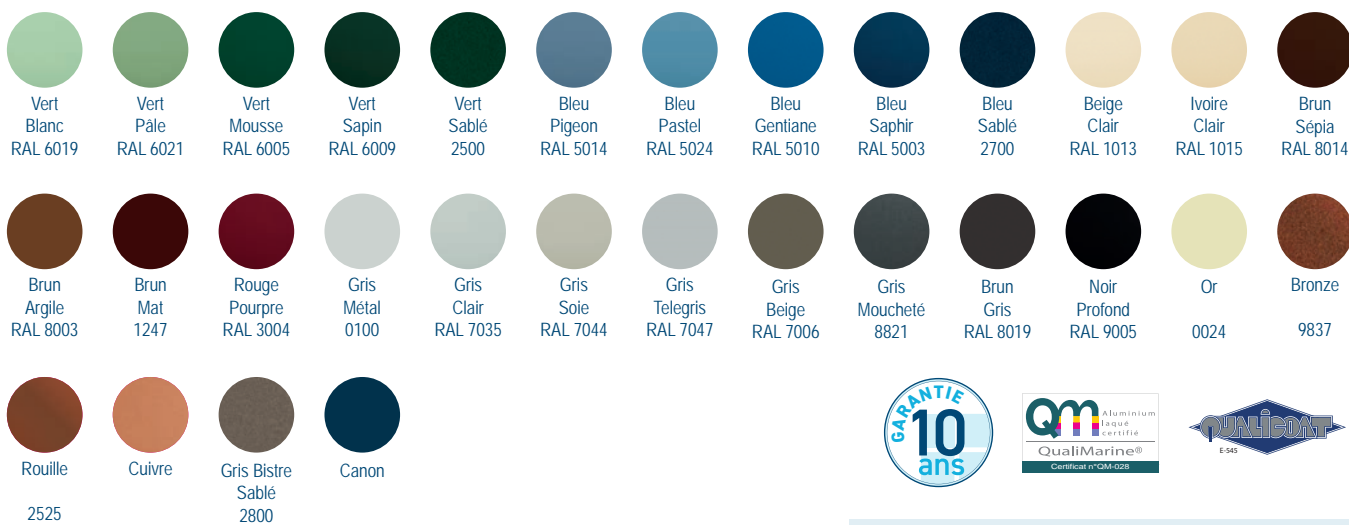

Teintes non contractuelles, les techniques d'impression ne permettent pas de restituer fidèlement les couleurs

JUSQU'À 1200 **COLORIS**
DISPONIBLES SUR DEMANDE

VITRAGES

Parce que l'univers professionnel nécessite souvent des parties vitrées créant l'intimité de l'espace, nous vous proposons des gammes de vitrages spécifiques.

STANDARD

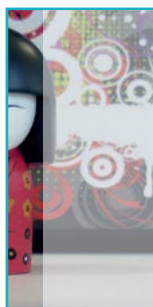

Clair

EN OPTION

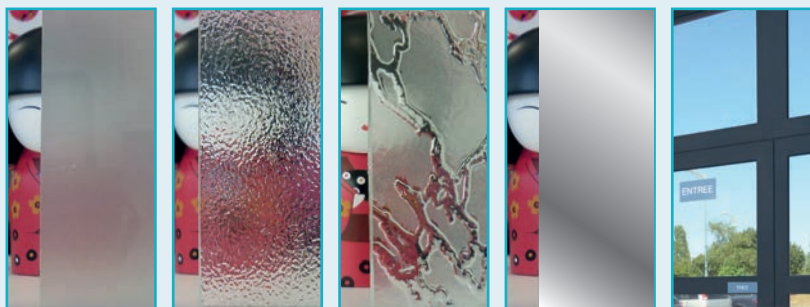

Dépoli

Granité

Delta Mat

Stop Sol
(effet miroir)

Stop Sol
(effet miroir)
Argent

STANDARD

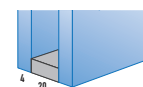

4/20/4

EN OPTION

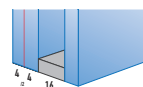

44/2/16/4
classe 2

OU

SP510 10/14/14
classe 5

AUTRES VITRAGES
DISPONIBLES SUR DEMANDE



ALU

TYPES DE POSE COUPES TECHNIQUES

OUVERTURE INTÉRIURE

Horizontal

Vertical

EN
TUNNEL
AU
MILIEU
DU MUR

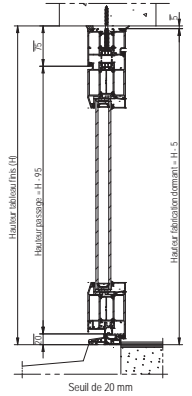
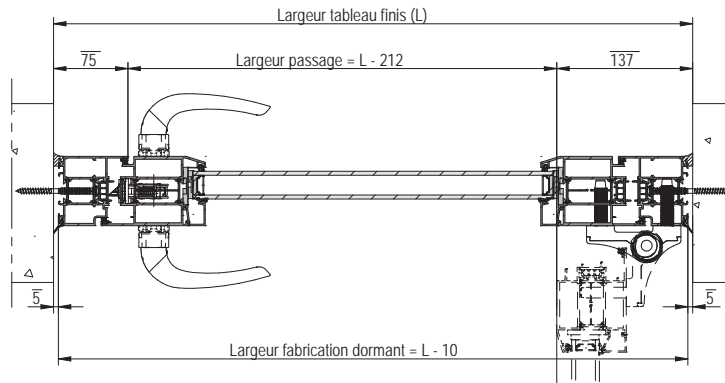

EN
TUNNEL
AU NU
INTÉRIEUR

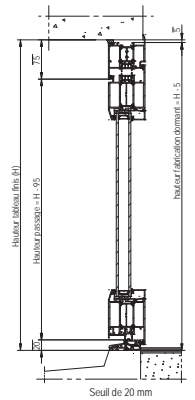
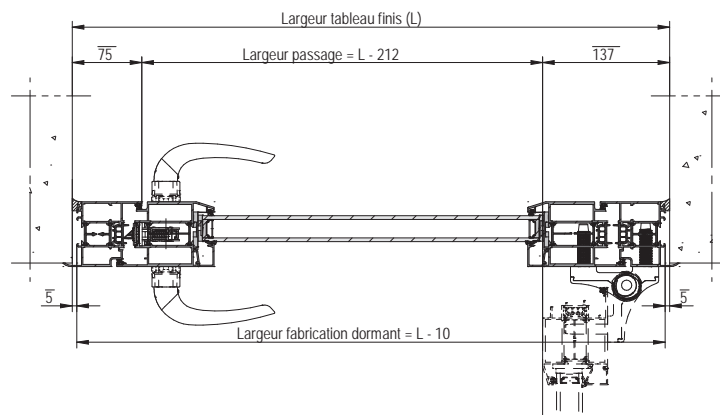

16

FEUILLURE
AU NU
INTÉRIEUR

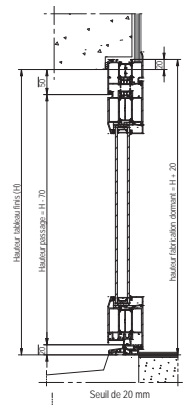
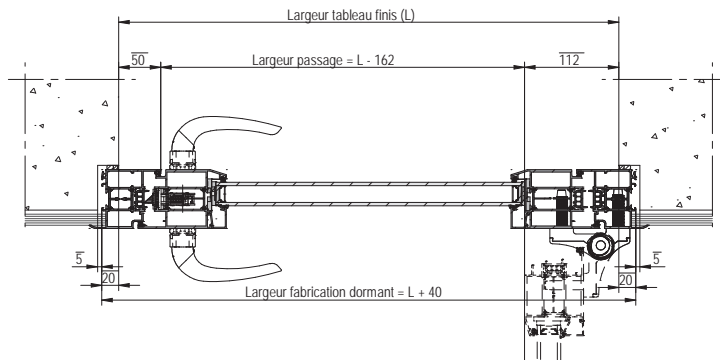

EN APPLIQUE
AVEC
EMBRASURES

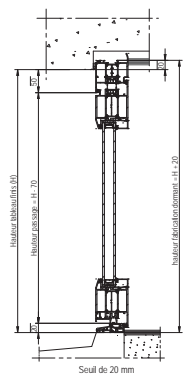
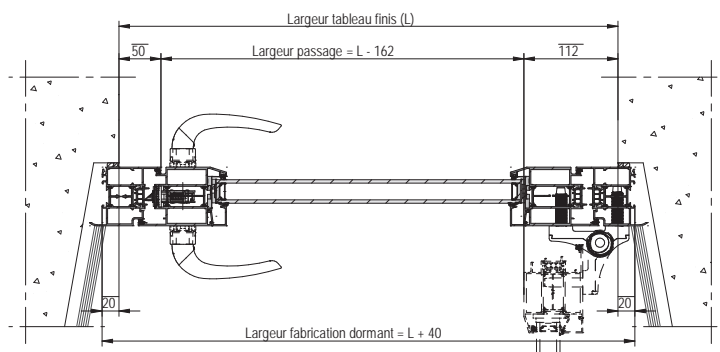



Horizontal

Vertical

EN
APPLIQUE
AVEC
DOUBLAGE

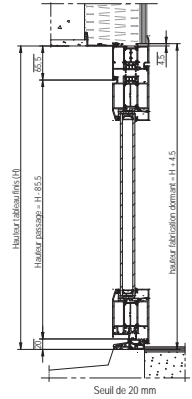
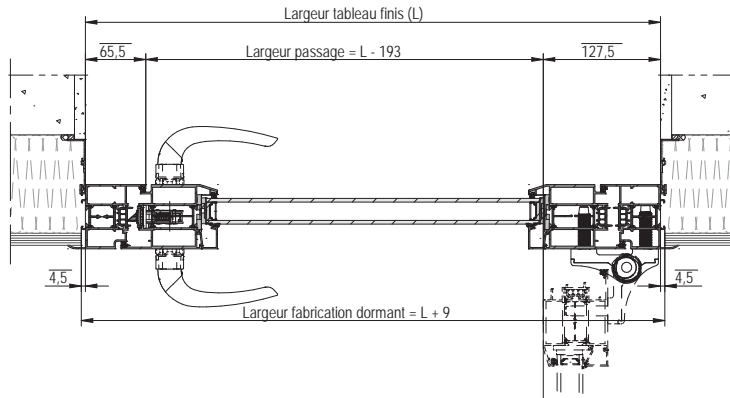

EN
RÉNOVATION
AVEC
DORMANT
BOIS
EXISTANT

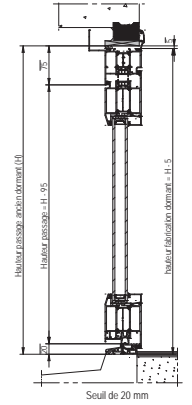
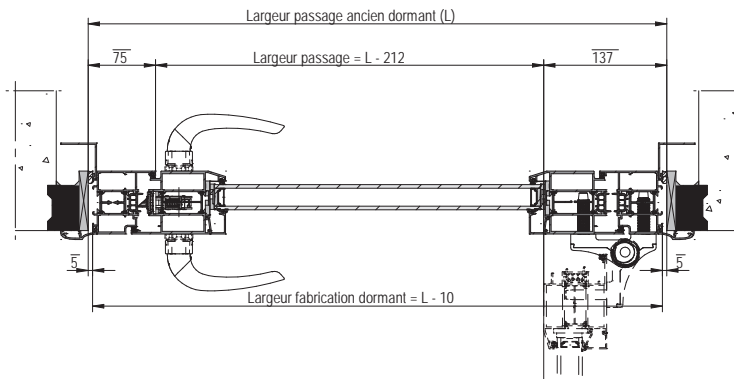

DÉPOSE
TOTALE

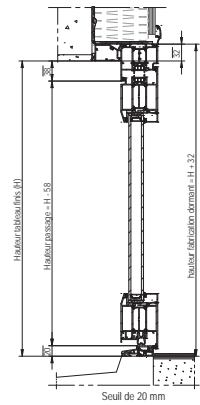
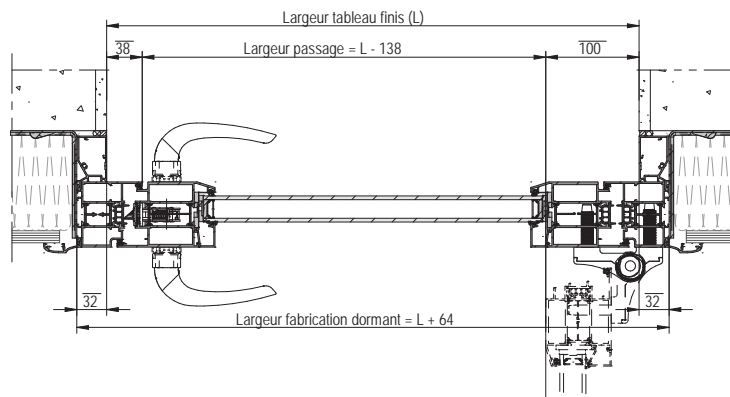



EN
TUNNEL
AU
MILIEU
DU MUR

Horizontal

Vertical

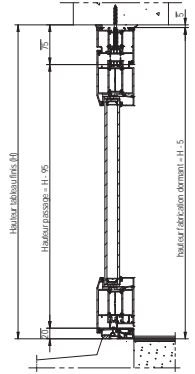
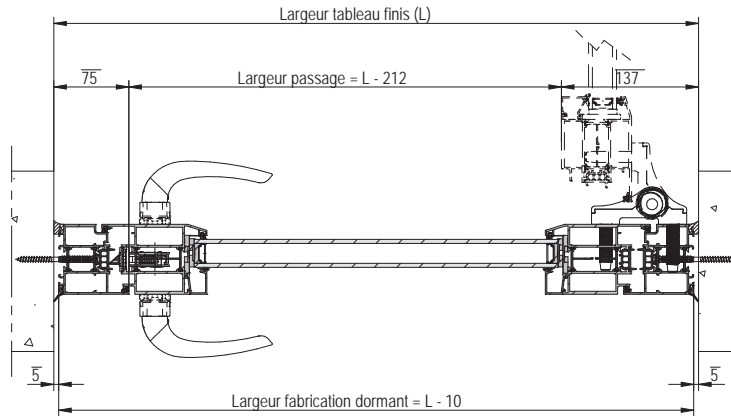

EN
TUNNEL
AU NU
INTÉRIEUR

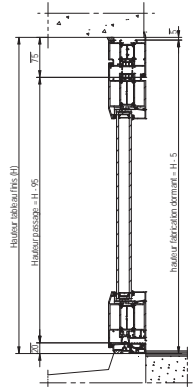
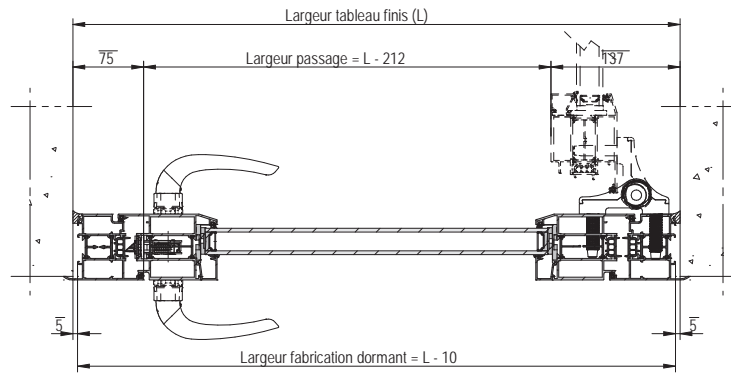

FEUILLURE
AU NU
INTÉRIEUR

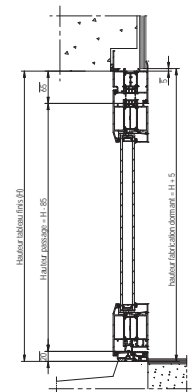
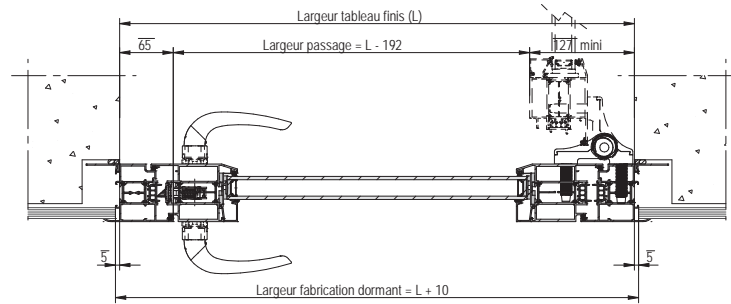

EN APPLIQUE
AVEC
EMBRASURES

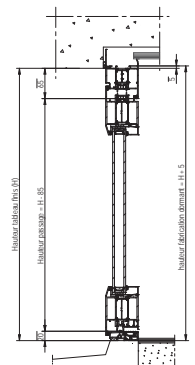
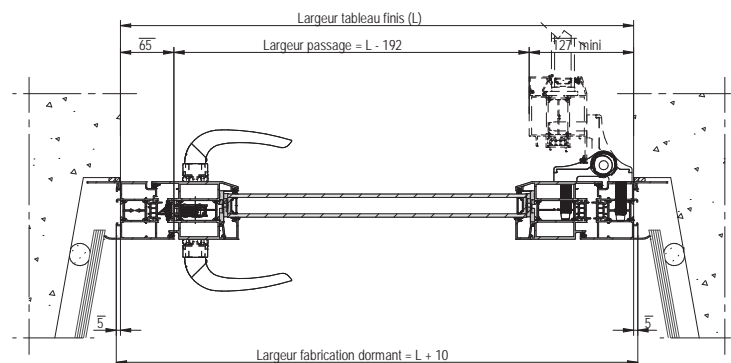



Horizontal

Vertical

EN
APPLIQUE
AVEC
DOUBLAGE

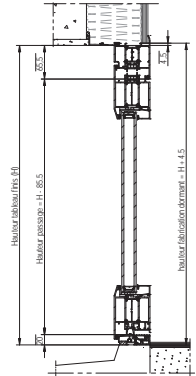
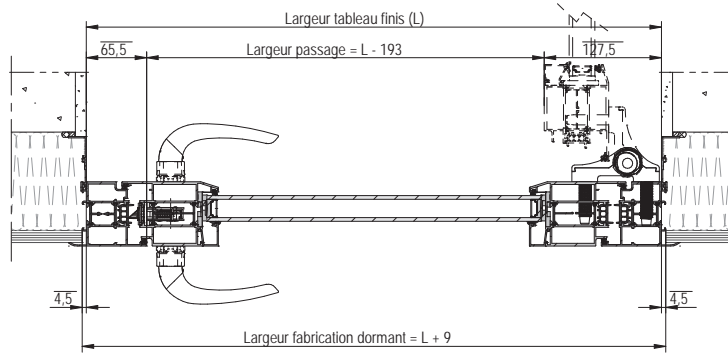

EN
RÉNOVATION
AVEC
DORMANT
BOIS
EXISTANT

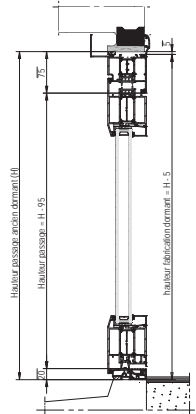
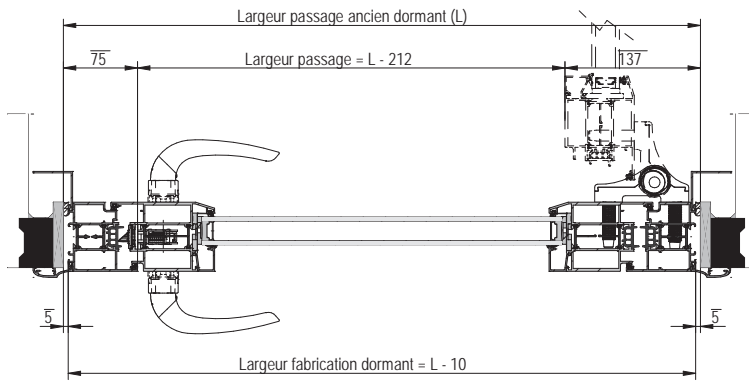

DÉPOSE
TOTALE

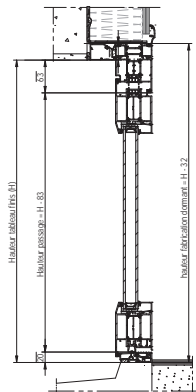
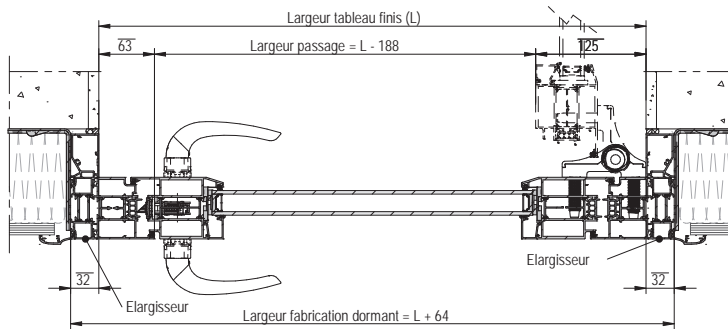



PVC

TYPES DE POSE COUPES TECHNIQUES

OUVERTURE INTÉRIURE

EN
TUNNEL
AU
MILIEU
DU MUR

Horizontal

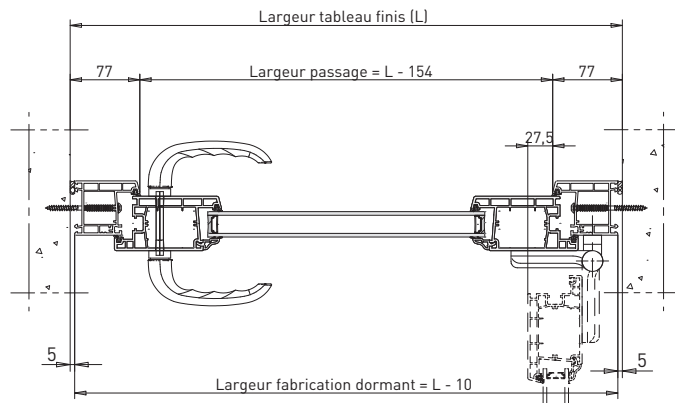

Vertical

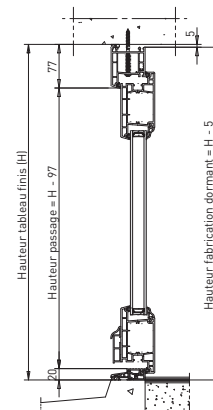

EN
TUNNEL
AU NU
INTÉRIEUR

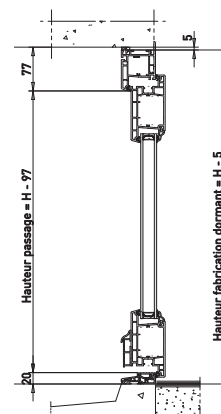
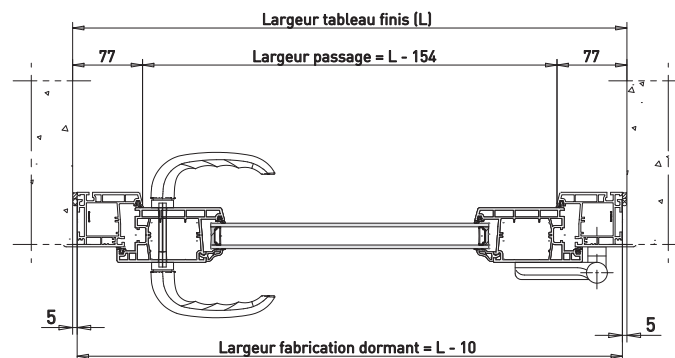

20

EN
FEUILLURE

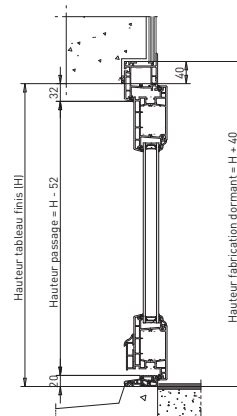
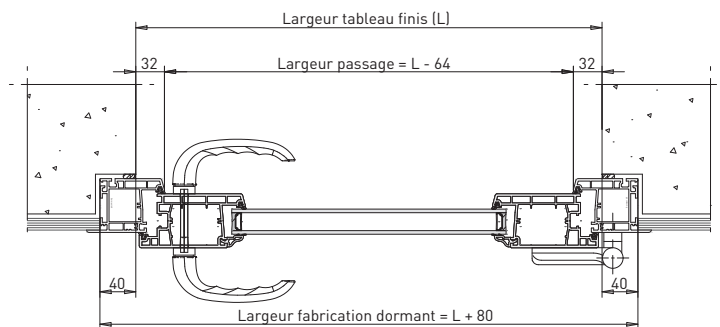

EN
EMBRASURE

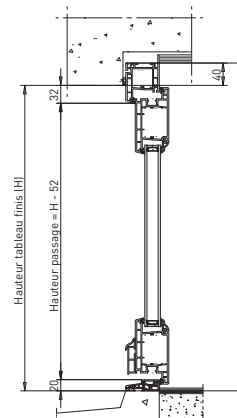
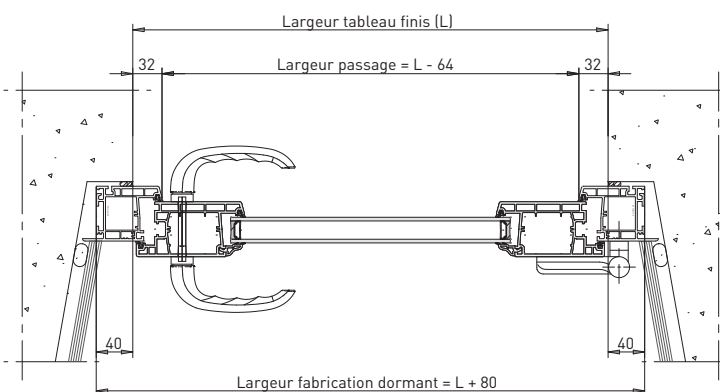



EN
APPLIQUE
AVEC
DOUBLAGE

Horizontal

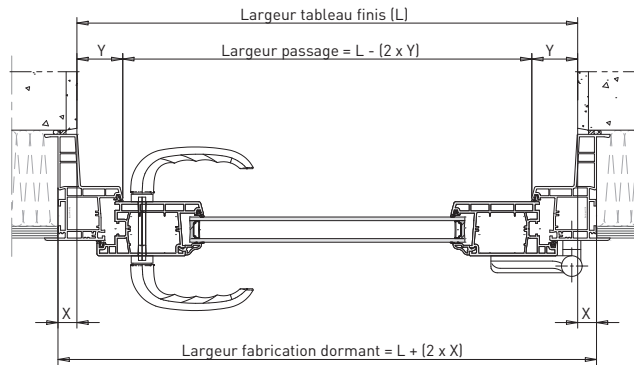

Doublage	X	Y
60	40	32
100 / 120	21	51
140 / 160	19	53
180	18	54

Vertical

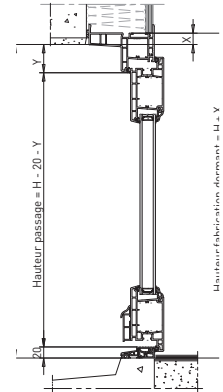

EN
RÉNOVATION
AVEC
DORMANT
BOIS
EXISTANT

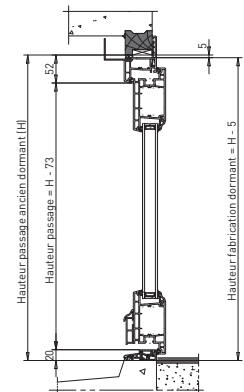
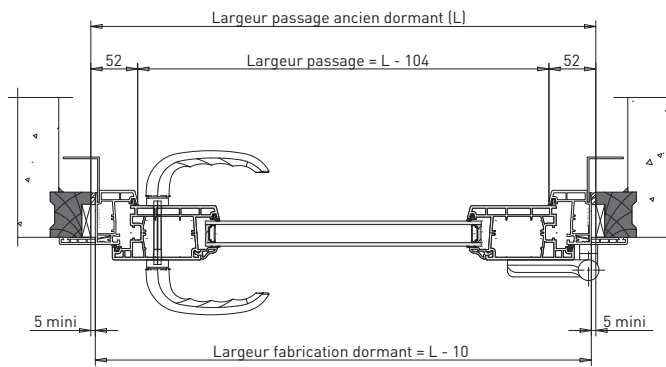

DÉPOSE
TOTALE

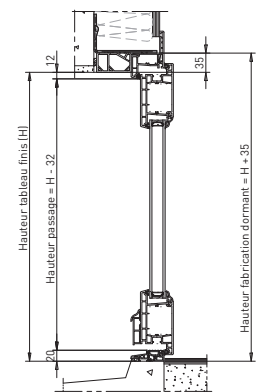
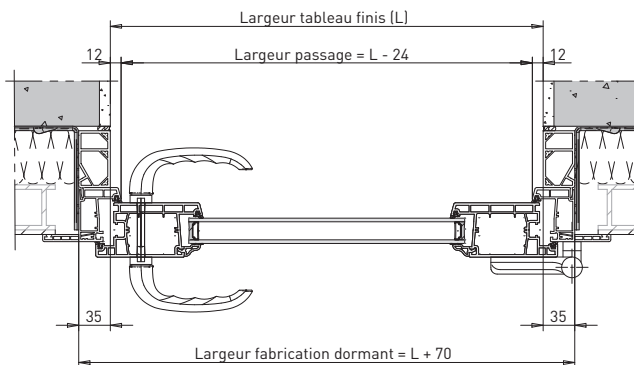



PVC

TYPES DE POSE COUPES TECHNIQUES

OUVERTURE EXTÉRIURE

EN
TUNNEL
AU
MILIEU
DU MUR

Horizontal

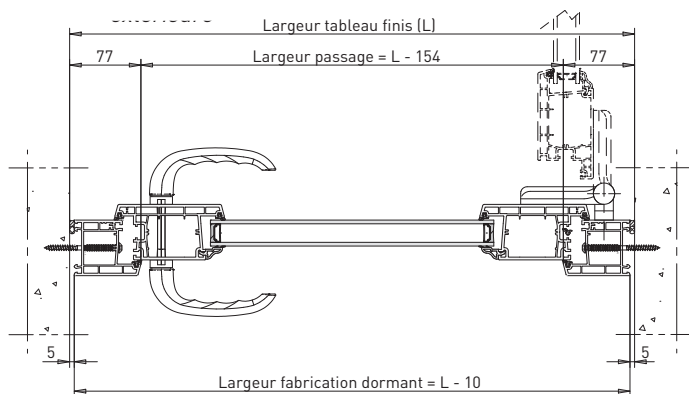

Vertical

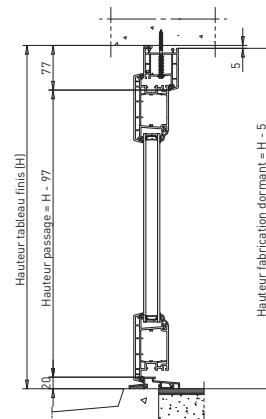

EN
TUNNEL
AU NU
INTÉRIEUR

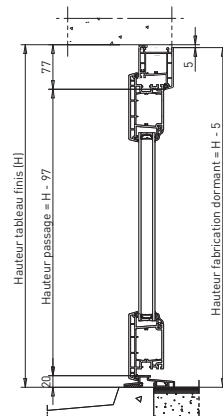
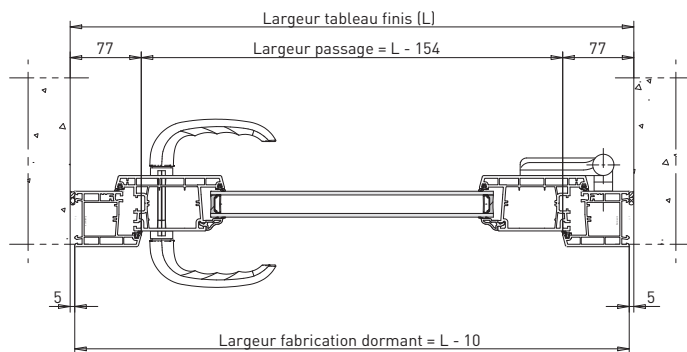

22

EN
FEUILLURE
INTÉRIEURE

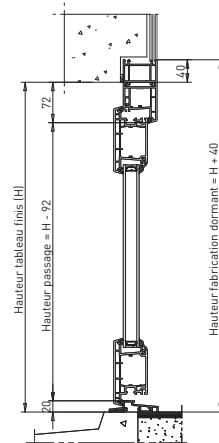
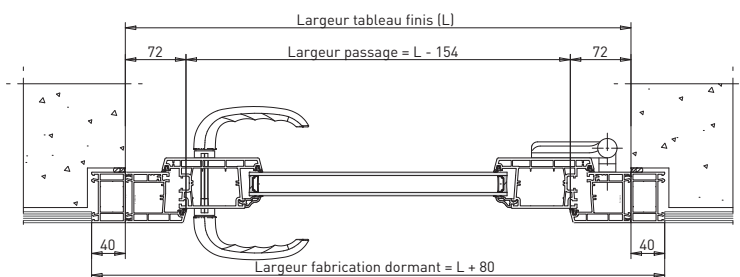

EN
FEUILLURE
EXTÉRIEURE

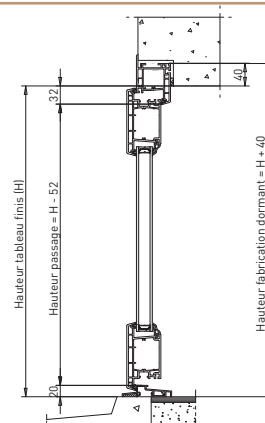
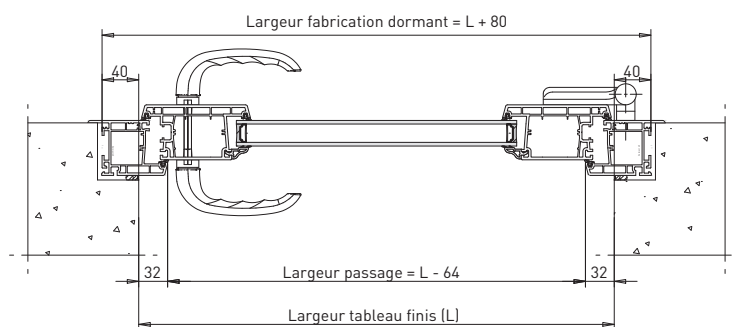



Horizontal

Vertical

EN
EMBRASURE

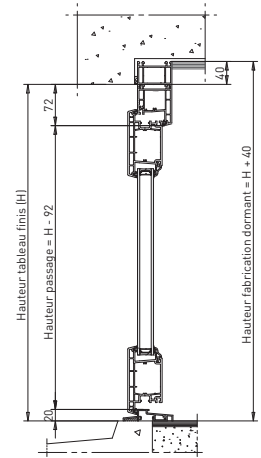
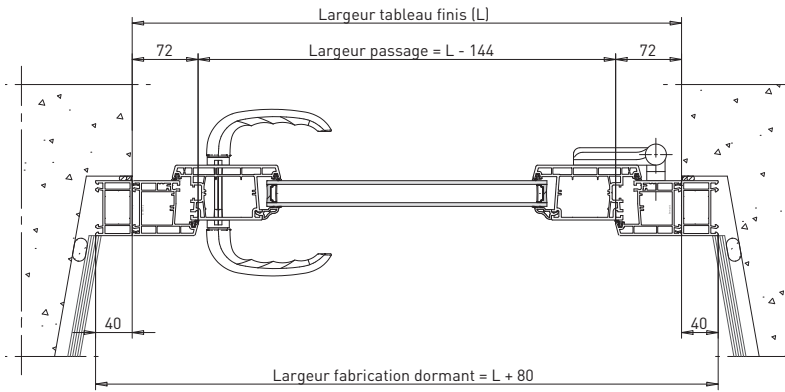

EN
APPLIQUE
AVEC
DOUBLAGE

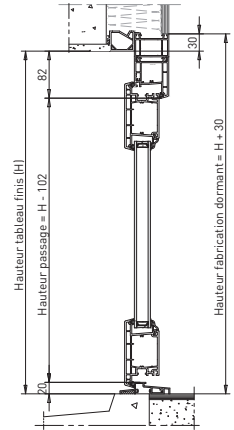
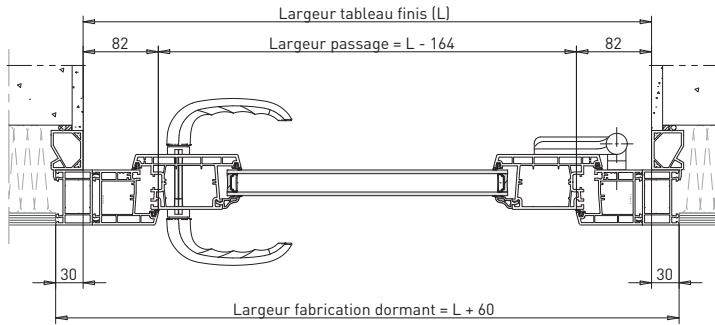

EN
RÉNOVATION
AVEC
DORMANT
BOIS
EXISTANT

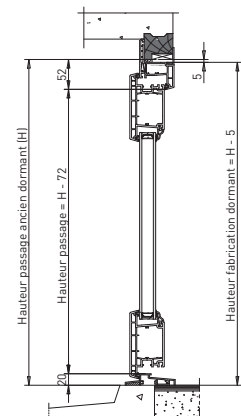
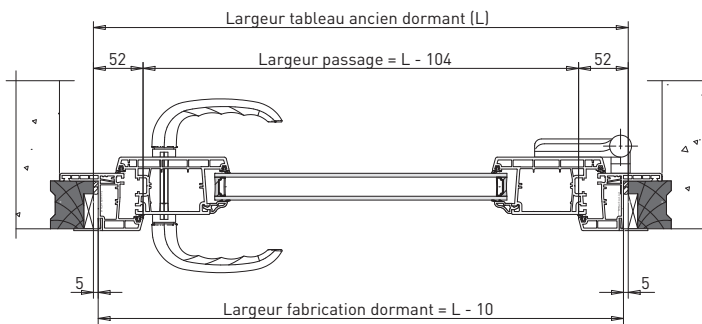



LES DORMANTS

Dormant double gorge

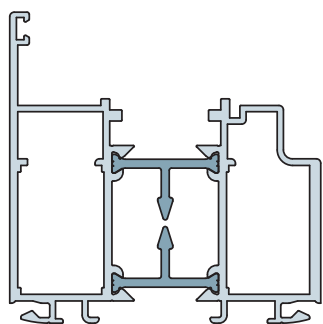

Dormant aile de 15
Ouverture intérieure

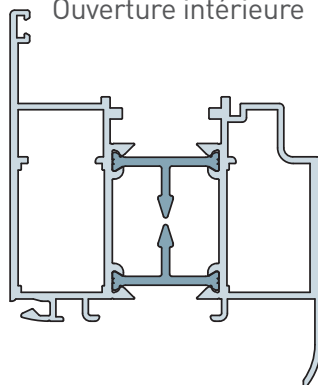

Dormant aile de 15
Ouverture extérieure

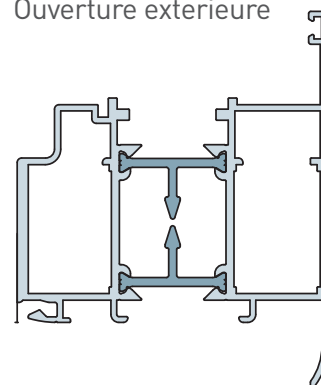

Tapée dépose totale

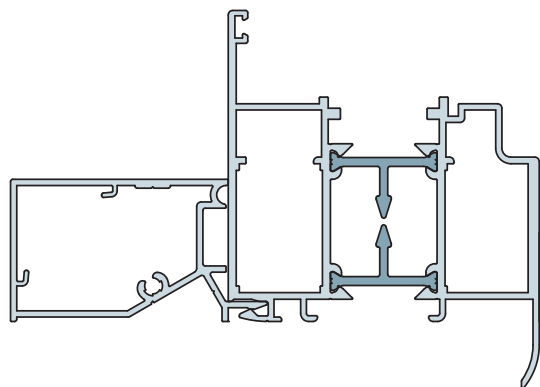

Dormant doublage (tapée + aile 15)

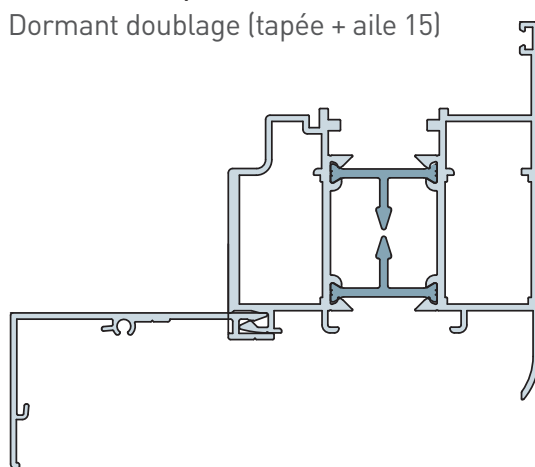

ATTENTION : seulement en ouverture intérieure

LES ÉLARGISSEURS

Élargisseur 25 mm
- sans aile

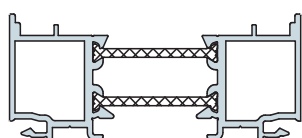

Élargisseur 25 mm
- aile 15 mm

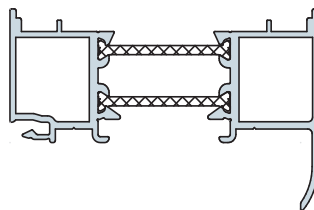

LES HABILLAGES INTÉRIEURS

Couvre joint ALU 60
- droit

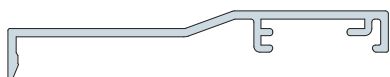

Couvre joint ALU 35x20
- droit

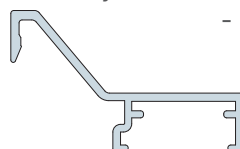

Couvre joint ALU 35
- droit



Couvre joint ALU 65
- mouluré

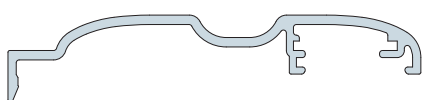

Couvre joint ALU 35x20
- mouluré

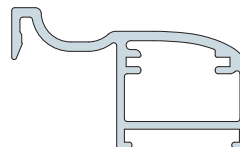

Couvre joint ALU 35
- mouluré

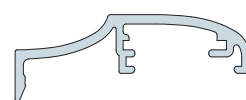

Plat ALU 70
- mouluré



Compensateur ALU 10





LES DORMANTS

Dormant base

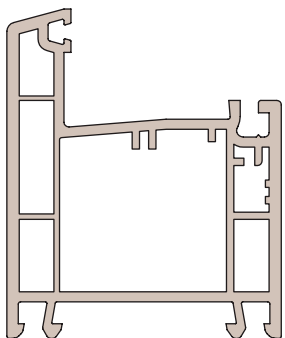

Dormant aile de 15

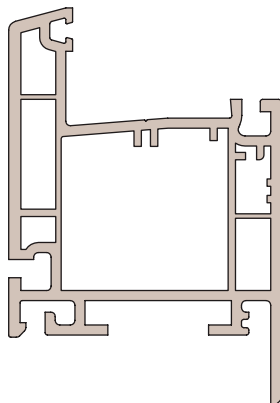

Dormant aile 30

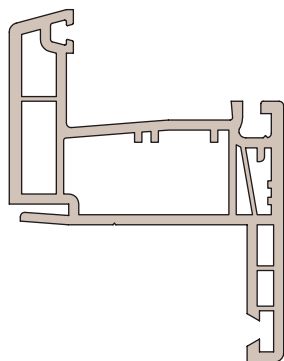

Dormant aile 40

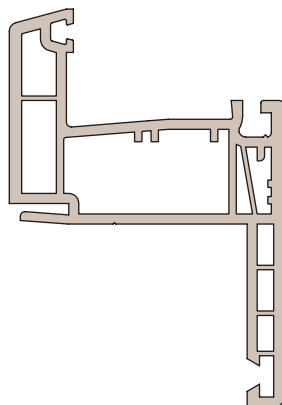

Dormant aile 60

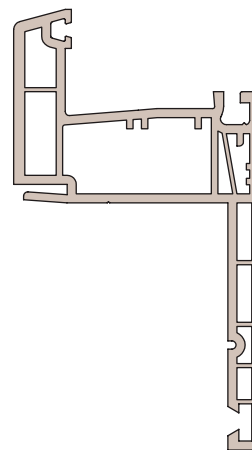

Tapée dépose totale

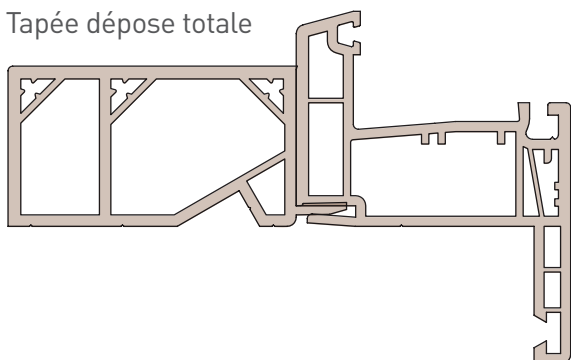

Dormant doublage (tapée + aile 15)

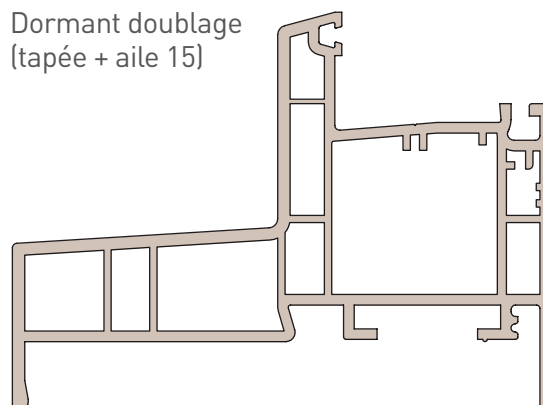

LES HABILLAGES INTÉRIEURS

HIC

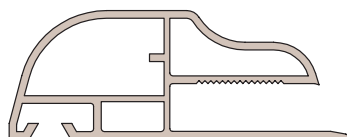

HIR

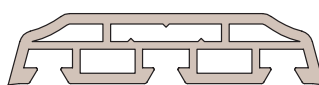

Compensateur PVC 18x27

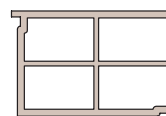

HIM / HID



Compensateur PVC 16x12

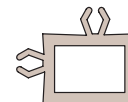



CERTIFICATIONS & LABELS

Nos certificats



- Portes aluminium tertiaire : Certificat CE n° 0679 – CPR – 0568
- Barre anti-panique : Certificat CE n° 0425 – CPR – 001195
- Push-barre : Certificat CE n° 0425 – CPR – 684
- Crémone pompier : Certificat CE n° 0425 – CPR – 001045
- Paumelles tertiaires aluminium : Certificat CE n° 0425 – CPR – 2600
- Paumelles tertiaires PVC : Certificat CE n° 1309 – CPR – 0354

Nos labels



26



GARANTIES & ENTRETIEN



Les garanties

2 ans

Gâches, serrure, canon, poignée, bâton vertical, barre horizontale, boîtes aux lettres.



10 ans

Vitrage, tenue des profilés, étanchéité AEV (suivant performances décrites).



Pour le bon entretien des menuiseries

- Lubrifier les éléments métalliques tels que les crémones et les serrures
- Essuyer les poignées et barres de tirage avec un chiffon sec après vaporisation de produit à vitre
- Dans le cas d'une exposition à l'air marin, penser à rincer les menuiseries régulièrement à l'eau claire



FENÊTRES, PORTES *PVC, RFP®, Alu, Bois et Mixte*

VOLETS, PORTAILS et CLÔTURES *PVC et Alu*

Un partenaire unique pour toutes vos menuiseries



Fenêtres



Portes



Volets



Portails
& Clôtures

Coordonnées du revendeur

Découvrez nos gammes sur notre
site internet : www.fpee.fr